

Правила пользования и инструкция по установке и подключению

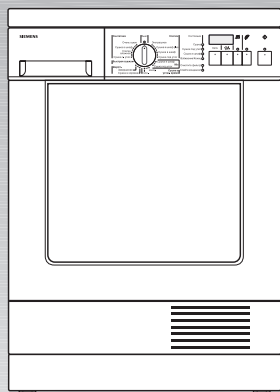



**SIWATHERM
TXI 2501**

Содержание

Правила пользования

Ваша новая сушильная машина	4
Инструкции по утилизации	5
Утилизация упаковки	5
Утилизация старой сушильной машины	5
Правила техники безопасности	6
Правильное пользование сушильной машиной	6
Внимание перед началом пользования	6
Внимание во время сушки	6
Внимание после окончания программы	7
Внимание для защиты сушильной машины	7
Внимание для защиты корзины	7
Охрана окружающей среды/ Рекомендации по экономному пользованию	8
Экономная и бережная к окружающей среде сушка	8
Описание сушильной машины	9
Принцип работы и особенности	9
Краткое описание	10
Конструкция прибора	11
Панель управления	12
Рекомендации по белью	13
Ткани	13
Рекомендации по сушке	13
Пользование	14
Выбор программы	15
Выбор	15
Выполнение программы	15
Стандартная программа	16
Сушка в установленное время	18
Специальные программы	18

Дополнительные функции	19
Кнопка 	19
Кнопка 	19
Программируемые функции	20
Окончание программы	24
Взбивание	24
Выключение	24
Корзина	25
Чистка и уход	30
Чистка сушильной машины	30
Защита от замерзания/ подготовка к транспортировке	30
Чистка фильтра	31
Слив конденсата из резервуара	32
Чистка охладителя воздуха	33
Замена лампочки подсветки сушильной камеры	34
Что делать, если	35
Сервисное обслуживание	39
Технические характеристики	40
Транспортировка, установка, подключение	42
Принадлежности и опции	44

Инструкция по установке и подключению

Ваша новая сушильная машина

С покупкой новой сушильной машины Вы приобрели надежный, современный, высококачественный бытовой прибор.

Сушильная машина отличается особо экономным потреблением энергии.

Любая сушильная машина, произведенная на нашем заводе, тщательным образом проверена на правильность функционирования и безупречность состояния. При возникновении вопросов - особенно при установке сушильной машины - наша Сервисная служба с удовольствием ответит на них.

Дополнительную информацию и полный перечень приборов, выпускаемых нашей фирмой, Вы можете найти на нашем Интернет-сайте: <http://www.siemens.ru>

Обязательно прочитайте данное Руководство по эксплуатации и все инструкции, приложенные к сушильной машине, и действуйте в соответствии с приведенными в них указаниями.

Сохраняйте всю документацию для дальнейшего использования или для следующего владельца прибора.

Инструкции по утилизации

Утилизация упаковки

⚠ Опасность удушья!

Опасность удушья в складной картонной коробке и полиэтиленовой пленке.

Не разрешайте детям играть с упаковочным материалом.

Все элементы упаковки экологичны, их можно использовать повторно. Помните об охране окружающей среды выбрасывая упаковку.

Вы можете получить информацию о возможности утилизации у Вашего дилера или в местной администрации.

Утилизация старой сушильной машины

⚠ Опасность для жизни!

Опасность поражения электрическим током или удушья.

Для отслужившей сушильной машины:

- Вынуть вилку из розетки.
- Отрезать сетевой шнур, удалить вместе с вилкой.
- Повредить дверную защелку. Иначе дети могут оказаться запертыми внутри машины.

При правильной утилизации сушильная машина может послужить ценным сырьем для переработки.

Вы можете получить информацию о возможности утилизации у Вашего дилера или в местной администрации.

Правила техники безопасности

Правильное пользование сушильной машиной

- Только для домашнего использования.
- Только для сушки текстильных изделий, выстиранных в воде.
- Детей нельзя оставлять без присмотра около сушильной машины.

⚠ Опасность взрыва или пожара!

Опасность от растворителей.

Сушильной машиной **нельзя пользоваться**, если:

- белье обрабатывалось растворителем или красителем (напр., пятновыводитель, бензин).

Опасность от пылilieобразных веществ.

Сушильной машиной **нельзя пользоваться**, если:

- белье испачкано в угольной пыли, муке и т.п.
- детали одежды выполнены из пеноматериалов или пенорезины
- на белье пятна от лака для волос, жидкости для снятия лака или аналогичных средств

Внимание перед началом пользования

- Сушильная машина установлена согласно Инструкциям по установке (стр. 42).
- Не подключать сушильную машину с очевидными повреждениями. Если Вы сомневаетесь, лучше обратитесь к продавцу.

Внимание во время сушки

- Детей нельзя оставлять без присмотра около сушильной машины.
- Не подпускать домашних животных к сушильной машине.

- Удалить все предметы из карманов одежды перед сушкой. Особенно это касается зажигалок -

⚠ Опасность взрыва!

Внимание после окончания программы

- По окончании программы выключить сушильную машину.

Внимание для защиты сушильной машины

- Нельзя залезать на сушильную машину.
- Не ставить около дверей и не прислонять к двери -

⚠ Опасность опрокидывания!

- Нельзя пользоваться средствами усиления моющей способности, содержащими растворители, или грязе- и пятновыводителями вблизи сушильной машины. Можно повредить сушильную машину.
- Нельзя приподнимать сушильную машину за выступающие части -

⚠ Опасность поломки - Опасность травмирования!

- При транспортировке или хранении вынуть все из сушильной машины (стр. 30).

[i] Нельзя устанавливать сушильную машину в помещениях, не отапливаемых в холодное время года!

Внимание для защиты корзины

- Беречь корзину от повреждений при установке или извлечении, а также от прикосновения к предметам с острыми краями - **Опасность коррозии!**

Охрана окружающей среды/Рекомендации по экономному использованию

Экономная и бережная к окружающей среде сушка

- **Белье предварительно отжать тщательным образом!**
Перед сушкой белью тщательным образом отжать в стиральной машине при помощи центрифуги. Чем выше скорость отжима при стирке, тем короче время сушки и меньше расход электроэнергии.
Отжимать следует также немнущееся белье, не требующее специального ухода.
- **Количество белья для сушки должно быть оптимальным!**
Загружать максимально допустимое количество белья. Нельзя превышать допустимое количество белья (см. таблицу программ на стр. 16).
- **Хорошо проветривать помещение!**
Во время сушки держать открытой дверь или окно.
- **Чистить фильтр!**
После каждой процедуры сушки необходимо чистить фильтр (стр. 31).
- **Содержать охладитель воздуха в чистоте!**
(стр. 33).
- **Обеспечивать доступ для подачи холодного воздуха!**
Запрещается заставлять или заклеивать решетку воздухозаборника.

Описание сушильной машины

Принцип работы и особенности

Сушильная машина работает по принципу воздушной конденсации. Образующийся в процессе сушки конденсат собирается в резервуаре. После каждой сушки следует сливать конденсат из резервуара.

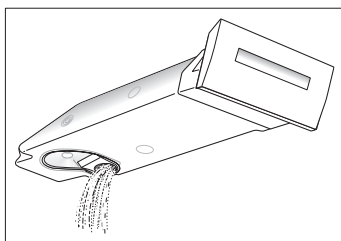

Простое обращение

Резервуар для конденсата не затыкается пробкой. Для слива конденсата достаточно перевернуть резервуар. трубка, вставленная в горловину, обеспечивает поступление воздуха в резервуар.

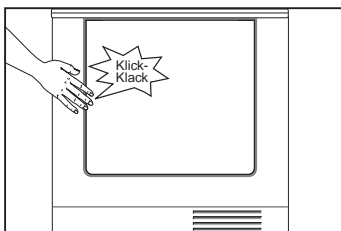

Дверца очень просто открывается и закрывается при нажатии на защелку.

Дверцу можно открывать в процессе сушки.

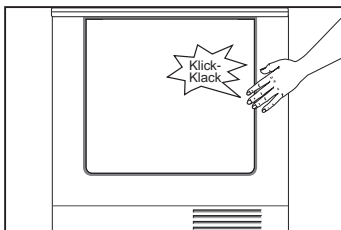

Переставной упор дверцы

Упор дверцы можно переставить с правой на левую сторону (стр. 46).

Перед сушкой

1. Открыть дверцу.
2. Положить белье.
3. Закрыть дверцу.
4. Установить **ручку выбора программ** на нужную программу (см. таблицу программ на стр. 16).
5. Включить при необходимости дополнительные функции (стр. 19).
6. Нажать кнопку .

Добавить белье

1. Открыть дверцу.
Процесс сушки прерывается.
2. Добавить (или вынуть часть) белье.
3. Закрыть дверцу.
4. Установить **ручку выбора программ** на нужную программу (см. таблицу программ на стр. 16).
5. Включить при необходимости дополнительные функции (стр. 19).
6. Нажать кнопку .

После сушки

1. Открыть дверцу.
2. Вынуть белье.
3. Повернуть ручку выбора программ на **Выкл.**
4. Очистить фильтр (стр. 31).
5. Слить конденсат из резервуара (стр. 32).

Конструкция прибора

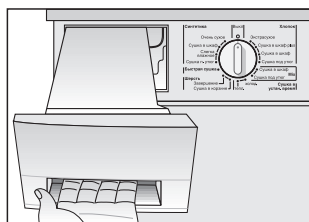

Резервуар для конденсата

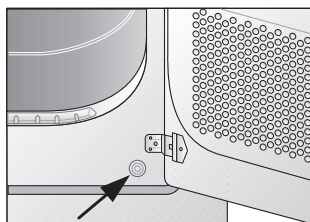
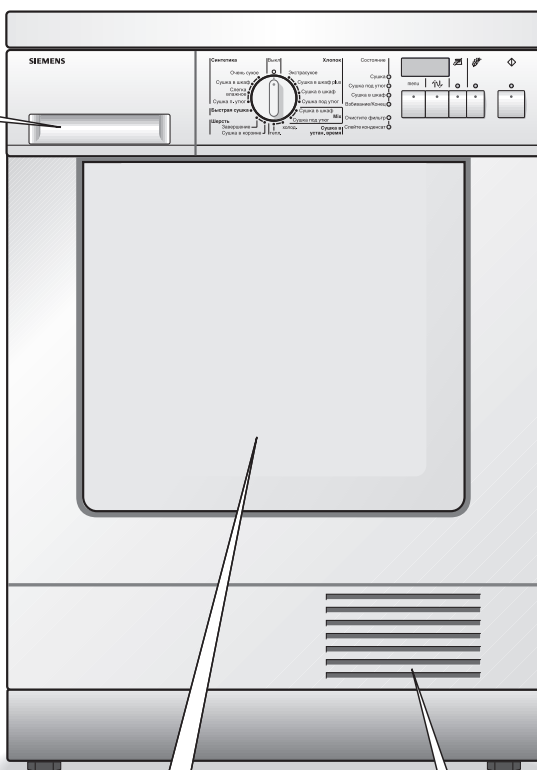

Кнопка открывания откидной крышки

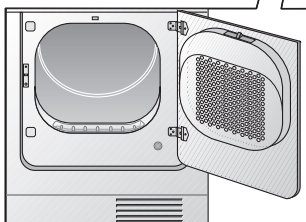

Дверца и фильтр

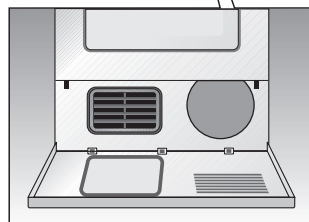

Откидная крышка и охладитель воздуха

Панель управления

Ручка выбора программ

Включает и выключает машину, выбирает нужную программу. Можно поворачивать в обоих направлениях

Индикаторы (СД)
состояния программы

Дисплей

Показывает выбранные или изменяемые установки, а также оставшееся время

Индикаторы (СД)
нажатых кнопок

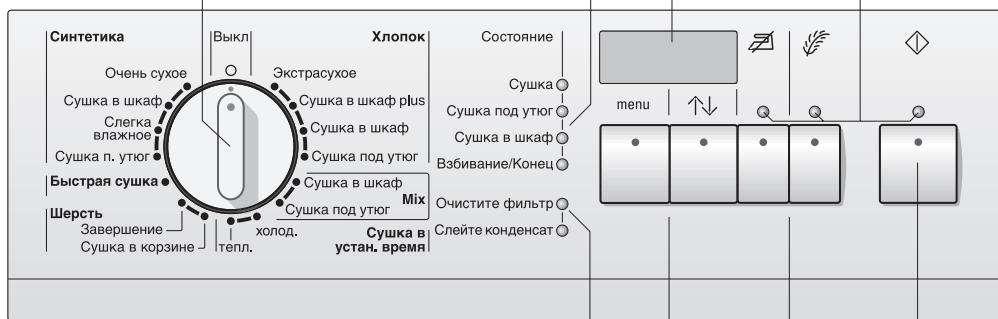

Индикаторы

(СД) слива конденсата из резервуара и очистки фильтра

Кнопка Меню для выбора или изменения установок
Кнопка ↑↓ для изменения любых установок на дисплее

Кнопка ◊

Кнопка включения дополнительных функций (если необходимо, дополнительно к программе)
Супер деликатная сушка
для тонкого белья
для немнущегося белья

Рекомендации по белью

Ткани

Символы на ярлычках одежды означают следующее:

- ☉ = сушка при нормальной температуре.
- ☉ = сушка при низкой температуре
Дополнительно нажать кнопку 🌿, или выбрать "Супер деликатную сушку" 🌿
- ☒ = сушка в машине запрещена.

Следующие ткани нельзя сушить в машине:

- Водонепроницаемые ткани (напр., проД резиненные).
- Тонкие ткани (шелк, синтетические занавески) - **сильно помнутся!**
- Неотжатые ткани - **большой расход электроэнергии!**
- Шерстяные или полушерстяные ткани, можно сушить при использовании корзины (стр. 25).
- Соблюдать указания производителя.

Рекомендации по сушке

Для всех режимов сушки:

- Для равномерной сушки: рассортировать белье по типам тканей и программам сушки.
- Застегнуть все молнии, крючки и петли из карманов и отворотов. Завязать тесемки, пояса, ленты и т.п.
- Не пересушивать немнущееся белье: Замнется! Оставить досыхать на воздухе.
- Нельзя гладить белье непосредственно после сушки. Дать белью некоторое время полежать. Тогда остаточная влажность равномерно распределится по белью.
- Трикотажные изделия (напр., футболки, нижнее белье) часто садится при первой сушке. Нельзя выбирать программы "Экстрасухое" и "Очень сухое".

Пользование

Перед первым использованием внимательно прочтите данное Руководство по эксплуатации!

1. Открыть дверцу.
2. Положить белье в пустой барабан.
- i** Убедиться, что в барабане находится только белье.
3. Закрыть дверцу.
4. Установить **ручку выбора программ** на нужную программу.
5. Включить при необходимости дополнительные функции (стр. 19).
6. Нажать кнопку \diamond .

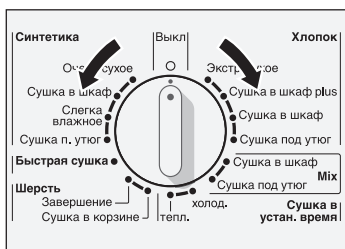

Время до конца программы

В зависимости от программы на дисплей выводится предположительное время до конца программы. Это только ориентировочное время.

- i** Точность этого времени будет выше, если Вы установите использованную при стирке скорость отжима (стр. 23).

При выборе сушки в установленное время:

1. **Ручку выбора программ** установить на "холод.", "тепл." или "Сушка в корзине".
2. Чтобы установить время, нажимать кнопку **изменить** до тех пор, пока на индикаторе не появится нужное время.
- i** После "2:30" индикация переходит снова на ":00".
3. Нажать кнопку \diamond .

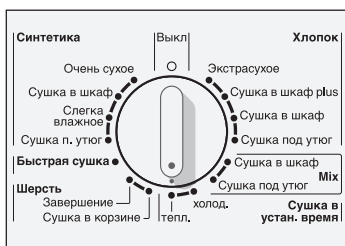

Выбор программы

Выбор

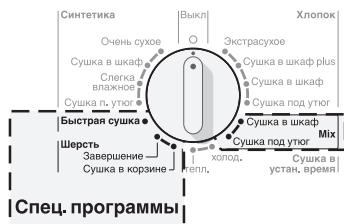
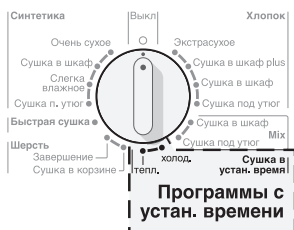
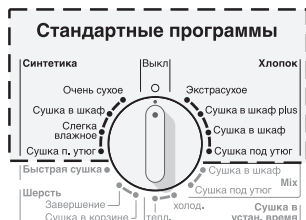

Чтобы обеспечить желаемый результат сушки, в сушильную машину заложено несколько различных программ и дополнительных функций.

Наши программы сушки разработаны с учетом бережного отношения к белью и минимального потребления электроэнергии. Из-за остаточного тепла после сушки белье кажется более влажным, чем оно есть на самом деле. Если после остывания белье все равно не будет настолько сухим, как Вам хотелось бы, выберите в следующий раз программу сушки с большим номером или установите дополнительное время.



i Выбрать подходящую программу сушки из таблицы (см. стр. 16).

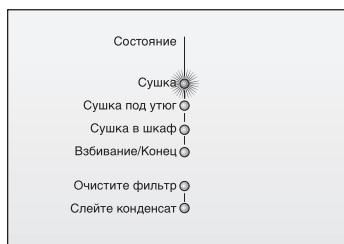

Выполнение программы



Сушильная машина работает по стандартной, смешанной и короткой программе. При их выполнении электронная система постоянно контролирует влажность белья. Сушка автоматически заканчивается, как только достигается желаемый результат. Состояние программы отображается на индикаторах (СД).

Стандартная программа

<p>Белое или цветное белье из хлопка или льна до 6 кг **.</p> <p> Для чувствительных к температуре тканей нажать кнопку  или выбрать "Супер деликатную стирку" .</p>	<p>Стандартная программа "Хлопок"</p>	
<p>Постельное белье, скатерти, полотенца</p>	<p>для белья, которое: гладится в гладильной машине</p>	<p>Сушка под утюг</p>
<p>Постельное белье, скатерти, полотенца, футболки, рубашки "Поло", рабочая одежда</p>	<p>гладится утюгом</p>	<p>Сушка под утюг *</p>
<p>Футболки, рубашки "Поло", платья, брюки, рабочая одежда, нижнее белье</p>	<p>не нужно гладить или гладить слегка</p>	<p>Сушка под утюг</p>
<p>Банные, посудные и обычные полотенца, постельное белье, нижнее белье, х/б носки</p>	<p>не нужно гладить утюгом</p>	<p>Сушка в шкаф *</p>
<p>Банные, посудные и обычные полотенца, постельное белье, нижнее белье, х/б носки</p>	<p>не нужно гладить, с толстыми многослойными деталями</p>	<p>Очень сухое</p>
<p>Банные и купальные халаты, махровое постельное белье, без нижнего белья и носков</p>	<p>особенно толстое или многослойное</p>	<p>Экстрасухое</p>





Белье, не требующее ухода (немнущееся), из синтетических или меланжевых тканей или хлопка напр., вискоза, полиэстер до 3 кг. <input type="checkbox"/> Для сверхчувствительных к температуре тканей (напр., полиакрил, полиамид, эластан, ацетат) нажать кнопку  или выбрать программу "Супер деликатная сушка"  !		Стандартная программа "Синтетика"
Брюки, платья, юбки, рубашки	для белья, которое: нужно гладить утюгом	Сушка под утюг
Брюки, платья, юбки, рубашки, блузы, женская галантерея, леггинсы, спортивная одежда с большим содержанием синтетики	не нужно гладить или гладить слегка	Слегка влажное
Сорочки, блузы, спортивная одежда	не нужно гладить утюгом	Сушка в шкаф *
Постельное белье, скатерти, спортивные костюмы, анораки, покрывала	не нужно гладить, с толстыми многослойными деталями	Очень сухое

*соответствующая программа проверки согласно IEC 61121 / DIN EN 61121



** Для экономии электроэнергии сначала запустите режим отжима с максимальной скоростью вращения.

Сушка в установленное время

Сушка в установленное время для деликатных тканей из акрилового волокна, для последующей сушки или для проветривания.

<p>Уже предварительно высушенные ткани с небольшим содержанием влаги, отдельные маленькие предметы белья, напр., полотенчики, купальные костюмы, кухонные полотенца, многослойное белье из акрила.</p> <p>☐ Для чувствительных к температуре тканей нажать кнопку  или выбрать "Супер деликатную сушку" .</p>	<p>тепл. (изменяется с шагом 10 мин до 2:30 при нажатии кнопки , индикация на дисплее).</p>
<p>Освежает или проветривает малоношеную одежду. Для любых тканей.</p>	<p>холод. (изменяется с шагом 10 мин до 2:30 при нажатии кнопки , индикация на дисплее).</p>

Специальные программы

<p>Не более 3 кг белья</p>	
<p>Различное белье из хлопка и немнущееся белье (Mix).</p>	<p>Сушка в шкаф Mix или сушка под утюг Mix</p>
<p>Подходит для шерстяных тканей Белье получается пушистыми, но не пересушенными. (пригодных для стирки в машине ) Вещи сразу по окончании программы можно вынимать и развешивать.</p>	<p>Шерсть</p>
<p>белье, которое нужно высушить быстро, напр.: спортивные костюмы из синтетики, хлопка или смешанных или меланжевых тканей.</p>	<p>Быстрая сушка</p>
<p>Для отдельных шерстяных вещей (пригодных для стирки в машине ), спортивной обуви из искусственных материалов или искусственной кожи, см. гл. "Корзина" на стр. 25.</p>	<p>Сушка в корзине (изменяется с шагом 10 мин до 2:30 при нажатии кнопки Изменить, индикация на дисплее).</p>

Дополнительные функции

Кнопка

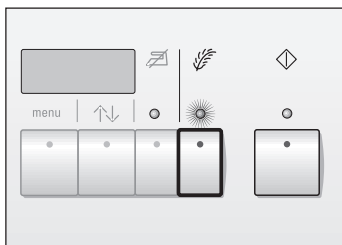

Нажать для чувствительных к температуре тканей (напр., акрила). Соблюдайте указания по обработке тканей с символом  на ярлычках.

При этом температура снизится, а время сушки увеличится.

i После начала программы сушильная машина "запомнит" выбранную функцию до следующего старта.

Кнопка

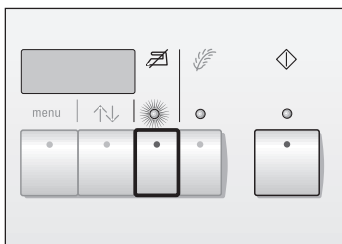

Функция **степени высушивания** уменьшает мягость белья. При этом время сушки увеличивается.

Функция "Степень высушивания" по окончании увеличивает время выполнения программы на 2 часа.

i После начала программы сушильная машина "запомнит" выбранную функцию до следующего старта.

Программируемые функции

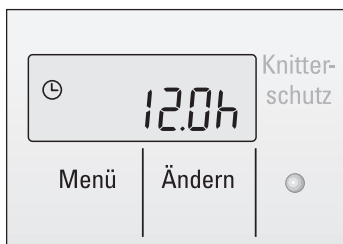

При помощи кнопки **меню** и \updownarrow можно установить некоторые дополнительные функции. Все установленные дополнительные функции отображаются на дисплее соответствующим символом.

i Наклейка с пояснениями к символам приложена к сушильной машине. Рекомендуем наклеить ее над дисплеем на торце верхней панели прибора.

Индикация	Функция	Возможные значения
\odot	Отсрочка старта	от 0 до 19 ч
	Супер деликатная сушка	\odot_n = Вкл \odot_{FF} = Выкл
$\rightarrow\circ$	Блокировка для безопасности детей/ Блокировка прибора	
	Установка точной степени сушки	от 0 до 3
	Сигнал	
\odot	Скорость отжима при стирке в стиральной машине	от 800 до 1600

Установки $\rightarrow\circ$, , и \odot сохраняются до изменения, даже при включении/выключении прибора.

Установка или изменение установки

1. Установить **ручку выбора программ** на нужную программу.
2. Нажать кнопку **меню**.
На индикаторе мигает \odot . При последующих нажатиях мигает , $\rightarrow\circ$ и т.д.
- i** Если в течение 4 секунд не прикасаться к кнопкам, меню автоматически отключится.
3. Нажимать кнопку \updownarrow столько раз, пока на дисплее не появится нужная установка.
4. Нажать кнопку **меню**, чтобы сохранить выбранную установку, или кнопку \diamond , чтобы

сохранить установку и сразу же нажать кнопку "Пуск".

- i** Если не нажимать кнопку, то через 4 секунды установка автоматически сохр
раняется.
Теперь Вы можете перейти к следующей установке.



Отсрочка старта

Начало выполнения программы можно отсрочить на 19 часов (первые 2 часа устанавливаются с шагом 0,5 ч, затем с шагом 1 ч).

(Установку см. стр. 20).

1. Нажать кнопку .

- Начинается отсчет установленного времени.
На дисплее мигает . Время отсчитывается в обратном порядке с шагом 0,5 ч.

При этом дверца может быть открытой, это не влияет на отсрочку старта.

Отсрочку старта можно изменить в любой момент времени.

1. Нажать кнопку . Горит символ , индикатор  мигает.

2. Нажать кнопку **МЕНЮ** один раз.

3. Нажать кнопку .

4. Нажать кнопку  еще раз.

- По истечении установленного времени выбранная программа автоматически начнет выполняться.

Прерывание отсрочки старта/немедленный пуск сушильной машины:

1. Повернуть **ручку выбора программ** на "Выкл".

2. Установить **ручку выбора программ** на нужную программу.

3. Нажать кнопку .

Супер деликатная сушка

Специальная программа для сверхчувствительного к температуре белья, не требующего ухода (немнущегося), из синтетической или меланжевой тканей. а также для верхней одежды из полиамида, полиакрила, эластана или ацетата. (Установку см. стр. 20).

Если эта функция выбрана, дополнительно к индикации на дисплее подсвечена кнопка .

i По выполнении программы кнопка  остается включенной.

Блокировка для безопасности детей/ Блокировка прибора

Вы можете защитить сушильную машину от непреднамеренного изменения установленных функций. (Установку см. стр. 20).

При выборе блокировки для безопасности детей:

- во время выполнения программы невозможно внести изменения, кнопки и ручка выбора программ не реагируют.
- сушильную машину можно выключить только при помощи ручки выбора программ. После повторного включения программа продолжает выполняться с прежними установками.
- можно даже приоткрыть дверь на некоторое время. Программа при этом прервется и возобновится только после отмены блокировки для безопасности детей.

Отмена блокировки для безопасности детей:

Нажать кнопку  и удерживать нажатой в течение 4 секунд.

Блокировка прибора (защита от несанкционированного использования)

По выполнении программы сушильную машину нельзя снова запустить. На дисплее горит .

Отмена блокировки:

Нажать кнопку  и удерживать нажатой в течение 4 секунд.

При этом блокировка для безопасности детей остается заблокированной, и ее действие распространится и на следующий пуск машины.

При помощи кнопки **меню** можно установить постоянную блокировку для безопасности детей.

(Установку см. стр. 20).



Установка точной температуры сушки

В сушильной машине предусмотрена возможность энергосберегающей сушки. Можно в индивидуальном порядке увеличить температуру сушки для программ "Сушка в шкаф", "Очень сухое" и "Экстрасухое". Это весьма целесообразно при жесткой воде или при низкой температуре окружающего воздуха. Установку см. стр. 20.

Можно установить четыре режима (0, 1, 2, 3) желаемого результата сушки. На заводе установлен "0".



Сигнал при завершении программы

Можно установить четыре уровня громкости (0, 1, 2, 3) звукового сигнала. При "0" сигнал отключается. 1 = тихий, 2 = средний и 3 = громкий.

(Установку см. стр. 20).



Скорость отжима при стирке в стиральной машине

Точность оставшегося времени будет выше, если ввести скорость отжима при стирке Вашей стиральной машины.

Можно установить следующие скорости отжима: 800, 1000, 1200, 1400 и 1600 .

 Если у Вашей стиральной машины другая скорость отжима при стирке, установите ближайшее меньшее значение.

Пример: для 1100 об/мин установите 1000 .

Окончание программы

Взбивание

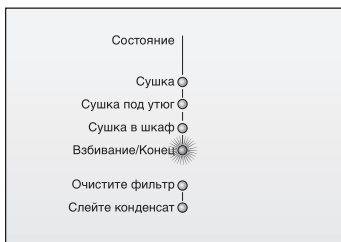

Если горит индикатор "Взбивание/Конец":

1. Открыть дверцу.
2. Вынуть белье.

Сушильная машина оснащена автоматической функцией "Степень высушивания" (Взбивание/Конец). Это особенно эффективно, когда белье после сушки не сразу вынимают из барабана.

В течение 1 часа (при нажатой кнопке  2 часа) барабан проворачивается через определенные промежутки времени. По истечении этого времени белье необходимо вынуть.

Белье не слеживается и остается объемным.

Выключение

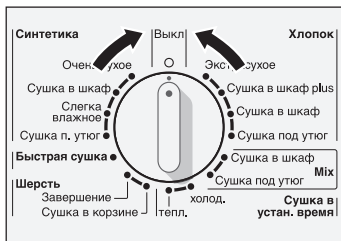

1. Повернуть ручку выбора программ на **Выкл.**
2. Очистить фильтр (стр. 31).
3. Слить конденсат из резервуара (стр. 32).

⚠ Конденсат нельзя использовать как питьевую воду!

Корзина

Рекомендуется использовать корзину для сушки выстиранных изделий из шерсти и спортивной обуви. Корзина не вращается вместе с барабаном. Таким образом, шерстяные вещи и спортивную обувь можно безбоязненно сушить в машине. Влажные шерстяные вещи по возможности не нужно шевелить, иначе они могут свалиться. Спортивная обувь может повредить барабан.

Извлечение корзины

1. Корзину приподнять и вынуть из барабана.

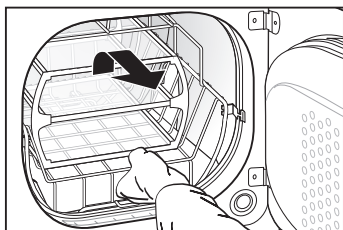

2. Удалить из барабана защиту при транспортировке.

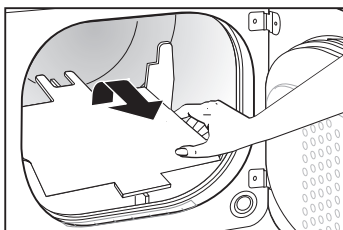

3. Удалить резинки из корзины и вставки.

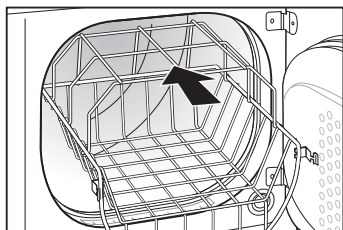

Установка корзины

1. Горизонтально вставить корзину без вставки в барабан.

⚠ Барабан должен быть пустой!

2. Задвинуть корзину вертикально вниз, так чтобы скобка спереди прилегла к отверстию.

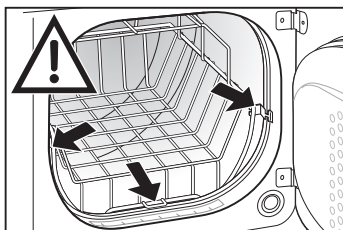

i После сушки вынуть корзину из сушильной машины.

Указания по использованию

⚠ Белье должно быть отжато в стиральной машине!

1. Разложить шерстяные вещи свободно, не скручивать и не складывать (см. пример на следующей стр.).
2. Установить вставку в корзину.

⚠ Вещи не должны соприкасаться со стенками барабана. В противном случае они могут зацепиться и порваться.

Необходимо установить такое время сушки, чтобы белье было сухим как при "Сушке в шкафу". Белье будет оставаться чуть влажным лишь в исключительных случаях (толстые или многослойные вещи).

i Устанавливать программу "Сушка в корзине".

3. Белье после сушки расправить и проветрить в течение 15 минут.

Шерстяные вещи (Пригодные для стирки в машине §), Спортивная обувь из искусственных материалов/ искусственной кожи За один раз сушить только одну вещь или одну пару обуви!	Программа "Сушка в корзине" Шерстяные вещи или спортивная обувь, выстиранные и отжатые на скорости 800 об/мин. Изменяется с шагом 10 мин до 2:30 при нажатии кнопки ↑↓, индикация на дисплее.
Тонкий шерстяной пуловер (ок 350 г)	80 мин
Толстый шерстяной пуловер (ок 850 г)	90-120 мин
Юбка	60-90 мин
Брюки	60-90 мин
Мелкие вещи, напр., варежки	30 мин
Спортивная обувь	90 мин и проветривание, или макс. 120 мин

Приведенные данные являются ориентировочными. Возможно небольшое досушивание.

**Пример использования:
Шерстяной пуловер/жакет/кофта**

1. Уложить низ пуловера на нижнюю полочку вставки корзины.

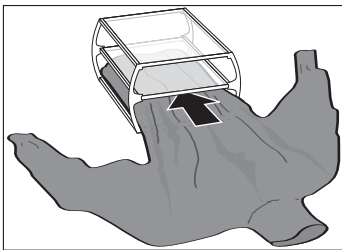

2. Завернуть ворот на верх вставки корзины.

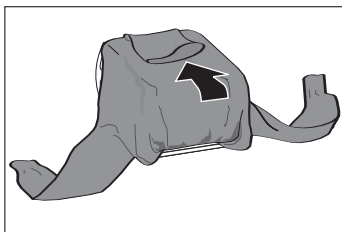

3. Разложить рукава на средней полочке вставки корзины.

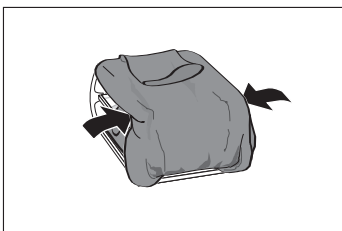

4. Установить вставку с разложенным пуловером в корзину.

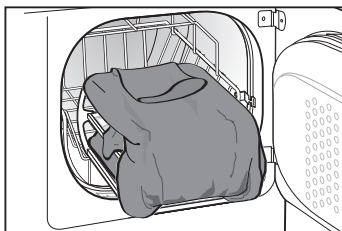

**Пример использования:
Костюмные брюки/платье/юбка**

1. Уложить штанины на нижнюю полочку вставки корзины.

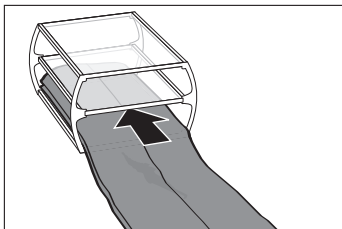

2. Пропустить брюки через среднюю полочку.

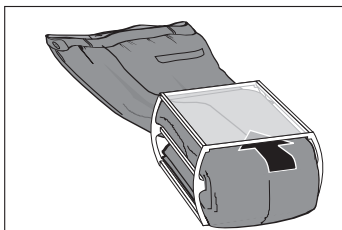

3. Завернуть верхнюю часть брюк на верх вставки корзины.

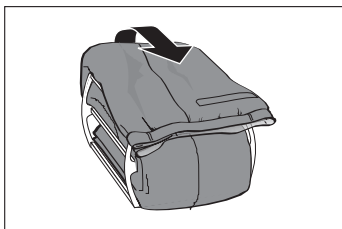

4. Установить вставку в корзину.

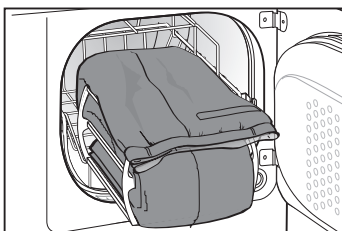

i Шерстяное платье или юбку расправить на всю ширину вставки корзины и уложить зигзагом также как и брюки или пуловер.

Пример использования: Спортивная обувь

- i** Не использовать для обуви вставку.
- i** У спортивной обуви вытащить язычок. Шнурки распустить или совсем вынуть. Стельки и/или подпяточки вынуть.
- i** Сушить только чистую обувь, это защитит сушильную машину и белье, которое потом будет сушиться в машине.

1. Устанавливать обувь прямо в корзину,

или

1. Свернуть в валик полотенце и положить в корзину, чтобы создать наклон.
2. Поставить спортивную обувь пятками на полотенце.

- i** При этом обувь будет сохнуть равномернее.

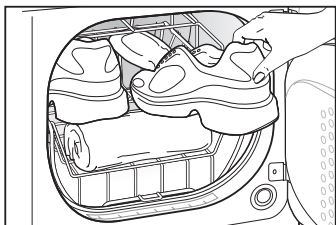

Чистка и уход

Чистка сушильной машины

⚠ Опасность взрыва!

Опасность взрыва от растворителей.

Ни в коем случае не использовать для чистки растворители.

Неправильная чистка может повредить сушильную машину.

Не чистить сушильную машину струей воды!

Не использовать пенные моющие средства или универсальные моющие средства.

- Корпус и панель управления чистить мягким моющим средством.

Защита от замерзания/ подготовка к транспортировке

⚠ Не пользоваться сушильной машиной при угрозе замерзания.

Если сушильная машина установлена в месте, где существует угроза замерзания, или машину нужно транспортировать:

1. Слить конденсат из резервуара (стр. 32).
2. Установить **ручку выбора программ** на любую программу.
3. Нажать кнопку . Насос откачает конденсат, находящийся в сушильной машине, в резервуар.
4. Подождать пять минут, еще раз слить конденсат из резервуара.
5. Повернуть ручку выбора программ на **Выкл.**

Чистка фильтра

Со временем ткань одежды постепенно изнашивается, и на ней образуются катышки. В процессе сушки они отрываются и улавливаются фильтром.

После каждой сушки следует очищать фильтр. Чем грязнее фильтр, тем больше время сушки и больше расход электроэнергии.

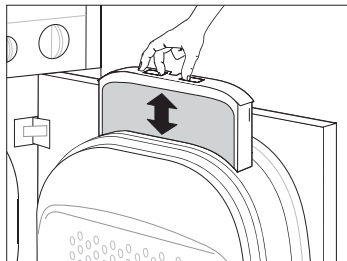

1. Открыть дверцу.
2. Выдвинуть фильтр.
3. Удалить катышки (стряхнуть руками с фильтра).
4. Установить фильтр на место (только в определенном положении).
5. Закрыть дверцу.

Чистка во время сушки

Если во время сушки загорается индикатор "Очистите фильтр" и раздается звуковой сигнал, фильтр следует немедленно очистить.

1. Дать прибору немного остыть, затем очистить, как описано выше.
2. Нажать кнопку \diamond .

i Если фильтр сильно загрязнен или забит, промыть его теплой водой. Фильтр следует тщательно высушить перед тем, как установить на место.

Слив конденсата из резервуара

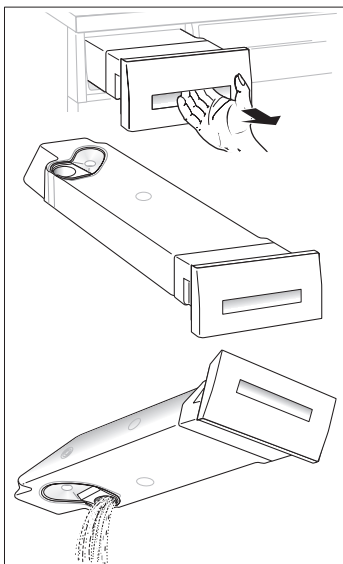

⚠ Конденсат нельзя использовать как питьевую воду!

В процессе сушки образуется конденсат. Он собирается в специальный резервуар. После каждой сушки следует сливать конденсат из резервуара.

При сушке большого количества влажного белья (более 5 кг отжатого на скорости ниже 1200 об/мин) необходимо произвести промежуточный слив конденсата.

1. Выдвинуть резервуар и удерживать в горизонтальном положении.
2. Слить конденсат.
3. Задвинуть резервуар на место до фиксации.

Слив

Конденсат из резервуара сливать в процессе сушки. Сушильную машину при этом можно не отключать.

Если во время сушки загорается индикатор "Слейте конденсат" и раздается звуковой сигнал, резервуар следует слить не позднее чем через 90 минут. Сигнал автоматически отключается через прим. две минуты.

По истечении 90 минут загорается индикатор "Взбивание/Конец", но белье при этом не будет сухим.

1. Слить конденсат из резервуара и установить его на место.
2. Нажать кнопку . Программа начнется с начала.

Чистка охладителя воздуха

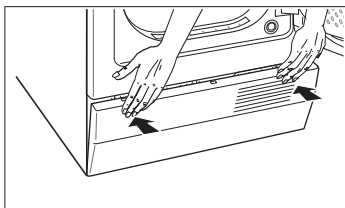
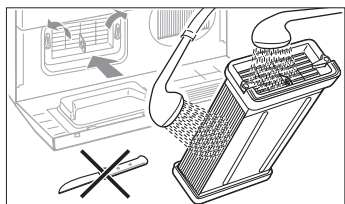
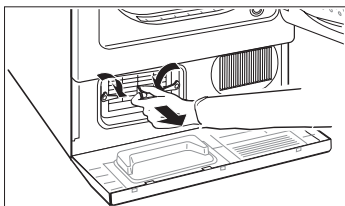
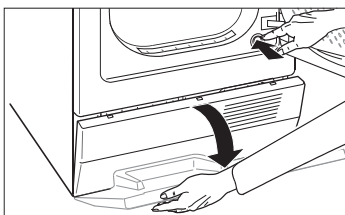

Охладитель воздуха необходимо три или четыре раза в год чистить, при интенсивном использовании прибором следует это делать чаще.

1. Оставшаяся вода может пролиться, поэтому под откидную крышку нужно подложить хорошо впитывающее полотенце.
 2. Открыть дверцу.
 3. Нажать кнопку **откидной крышки**.
 4. Полностью откинуть крышку.
 5. Оба зажимных рычага повернуть навстречу друг другу (по направлению стрелки).
 6. Выдвинуть охладитель воздуха.
- ⚠ Беречь охладитель воздуха от повреждений!**
Охладитель воздуха чистить только при помощи воды. Не использовать жесткие губки или проволочные мочалки.
7. Охладитель воздуха полностью очистить и тщательно высушить.
 8. Вставить охладитель воздуха на место, ручка должна смотреть вниз.
 9. Оба зажимных рычага повернуть в обратном направлении.
 10. Очистить уплотнитель откидной крышки от пыли и прочего загрязнения.
 11. Нажать на откидную крышку справа и слева одновременно до полной фиксации.
- i** Дверца закрывается только при плотно закрытой откидной крышке.

Замена лампочки подсветки сушильной камеры

Вам понадобится инструмент и новая лампочка. Их можно приобрести в хозяйственном или строительном магазине.

- Отвертка под головки Torx, размер T20.
- Лампочка для духового шкафа E14, 15 Вт.

⚠ Опасность для жизни!

Опасность поражения электрическим током. Перед началом работ вынуть вилку из розетки.

1. Открыть дверцу, дать сушильной машине остыть (при необходимости). Местонахождение лампочки указано стрелкой.

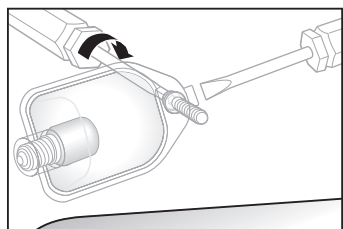
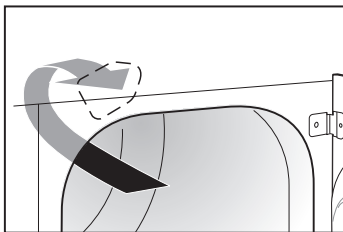

2. Вывинтить винт кожуха лампочки в направлении стрелки. Откинуть кожух лампочки на 90°. Если кожух не откидывается, осторожно поддеть плоским инструментом (напр., отверткой).

i Кожух лампочки крепится к корпусу и не упадет внутрь.

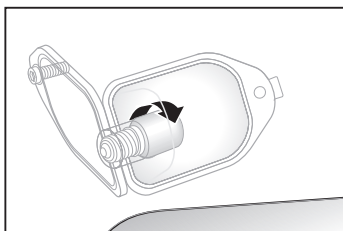

3. Вывернуть лампочку в направлении стрелки.
4. Ввернуть новую лампочку в противоположном направлении.
5. Вернуть кожух лампочки на место и осторожно (с небольшим усилием) закрепить.



⚠ Нельзя использовать шуруповерт или дрель!

⚠ Не в коем случае не пользоваться прибором с открытым, перегоревшим или отсутствующим кожухом лампочки.

Что делать, если ...

⚠ Опасность поражения электрическим током!

Доверяйте ремонт только специалистам Сервисной службы или авторизованного дилера.

Если Вы не можете самостоятельно устранить причину неисправности, или машина требует ремонта:

- Установить **ручку выбора программ на Выкл.**
- Вынуть вилку из розетки.
- Вызвать специалиста Сервисной службы (стр. 39).

Что делать, если ...	Возможная причина	Устранение
Не горит индикатор "◇".	Не вставлена вилка в розетку.	Вставить вилку в розетку.
	Не нажата кнопка ◇.	Нажать кнопку.
	В квартире перегорел предохранитель.	Заменить предохранитель.
Сушильная машина не работает.	Не нажата кнопка ◇.	Нажать кнопку.
	Не закрыты дверца и/или откидная крышка.	Закрыть откидную крышку и дверцу.
	Ни одна программа не выбрана.	Установить ручку выбора программ на нужную программу.
	Температура окружающего воздуха ниже 5 °С.	Увеличить температуру в помещении.

Что делать, если ...	Возможная причина	Устранение
Мигает индикатор "Очистите фильтр".	Забился фильтр.	Очистить фильтр (стр. 31).
	Загрязнился охладитель воздуха.	Очистить охладитель воздуха (стр. 33). Проверить условия установки (стр. 42).
Горит индикатор "Очистите фильтр", однако фильтр достаточно чистый.	Забился фильтр.	Очистить фильтр под струей теплой воды, тщательно высушить (стр. 31).
	Загрязнился охладитель воздуха.	Очистить охладитель воздуха (стр. 33).
Мигают индикаторы "Слейте конденсат" и "◊".	Наполнился резервуар для конденсата.	Слить конденсат из резервуара (стр. 32).
	Пережат шланг для отвода воды.	Уложить шланг без изгибов.
Конденсат стоит у перепускного клапана резервуара для конденсата.	Пространство между отводом и перепускным клапаном забилося.	Тщательно промыть водой отвод и резервуар.
Дверца самопроизвольно открывается.	Не фиксируется блокиратор.	Прижимать дверцу до тех пор, пока блокиратор не зафиксируется с отчетливо слышным щелчком.

Что делать, если ...	Возможная причина	Устранение
Мигает один или несколько индикаторов состояния программы.	Нарушение выполнения программы или сбой в работе.	Очистить фильтр и охладитель воздуха (стр. 31 и 33). Проверить условия установки (стр. 42). Выключить сушильную машину, дать ей остыть, снова включить. Заново установить программу.
	Превышено максимальное время сушки.	Очистить фильтр и охладитель воздуха (стр. 31 и 33). Проверить условия установки (стр. 42). Отжать белье на максимально возможной скорости отжима стиральной машины.
Сильно возросла влажность в помещении.	Помещение недостаточно проветривается.	Хорошо проветрить помещение.
	Заставлена решетка воздухозаборника.	Убрать предметы от решетки воздухозаборника.
	Отсутствует охладитель воздуха.	Вставить охладитель воздуха.
Выливается вода.	Загрязнен или поврежден уплотнитель дверцы и/или откидной крышки.	Очистить уплотнитель или вызвать специалиста Сервисной службы для замены уплотнителя.
Не работает подсветка камеры.	Перегорела лампочка.	Заменить лампочку (стр. 34).

Что делать, если ...	Возможная причина	Устранение
Нет желаемого результата сушки или время сушки слишком большое.	Загрязнился охладитель воздуха.	Очистить охладитель воздуха (стр. 33).
	Забился фильтр.	Очистить фильтр (стр. 31).
	Наполнился резервуар для конденсата.	Слить конденсат из резервуара (стр. 32).
	Вода не отводится.	Проверить отвод воды (если установлен).
	Температура окружающего воздуха выше 30 °С.	Позаботиться о хорошей вентиляции.
	Заставлена решетка воздухозаборника.	Убрать предметы от решетки воздухозаборника.
	Установлена неподходящая программа.	Установить программу согласно таблице программ (см. стр. 16).
	Прибор установлен в слишком маленьком пространстве.	Обеспечить циркуляцию воздуха.
Температура сушки не такая, как Вам хотелось бы	Электроэнергия отсутствовала в течение двух часов.	Установить программу заново.
	Белье кажется более влажным, чем оно есть на самом деле.	Если после остывания белье все равно не будет настолько сухим, как Вам хотелось бы, выберите в следующий раз программу сушки с большим номером или установите дополнительное время (см. также 15).

Сервисное обслуживание

Перед тем, как вызвать специалиста Сервисной службы, убедитесь, что Вы не можете самостоятельно устранить причину неисправности (см. стр. 35).

При вызове специалиста Сервисной службы всегда указывайте номер изделия (номер E) и заводской номер (номер FD) Вашего прибора.

Эти номера находятся на заводской табличке, они обведены рамкой. Табличка находится на задней стенке прибора.

E-Nr. _____	FD _____
-------------	----------

Номер изделия Заводской номер

Впишите сюда эти номера для Вашего прибора.

В Руководстве по эксплуатации точно указано, где находится заводская табличка на Вашем приборе.

Дополнительную информацию Вы можете найти на нашем Интернет-сайте: <http://www.siemens.ru>

или

в наших Сервисных центрах.

Даже по истечении срока действия гарантии специалисты нашей Сервисной службы всегда помогут Вам, если поблизости от Вас не окажется другой ремонтной мастерской.

Технические характеристики

Размеры	Значение
Высота	86 см (регулируется)
Ширина	60 см
Глубина	57 см
Вес	ок. 45 кг
Номинальное количество белья	6 кг
Емкость резервуара для конденсата	3,2 л
Напряжение сети, ток и потребляемая мощность, предохранитель	См. заводскую табличку

Потребление	Скорость отжима при стирке, обороты в минуту (остаточной влажности)	Время сушки, минуты (мин. время охлаждения 8 мин)		Потребление энергии, кВтч	
		10 A	16 A	10 A	16 A
Белое/цветное белье 6 кг	1400 (ок. 50%) 800 *(ок. 70%)	100	80	3,00	3,00
		135	110	4,20	4,20
Сушка в шкаф	1400 (ок. 50%) 800*(ок. 70%)	80	60	2,30	2,30
		110	85	3,30	3,30
Сушка под утюг					
Немнущееся белье 3 кг					
Сушка в шкаф	1000 (ок. 50%)	58	46	1,50	1,50

Белое/цветное белье 5 кг	1400 (ок. 50%) 800 *(ок. 70%)	85	65	2,60	2,60
		110	90	3,50	3,50
Сушка в шкаф	1400 (ок. 50%) 800*(ок. 70%)	65	50	2,00	2,00
		94	71	2,80	2,80
Сушка под утюг					
Немнущееся белье 2,5 кг					
Сушка в шкаф	1000 (ок. 50%)	50	40	1,30	1,30

* Программа проверки согласно DIN EN 61121 IEC 61121

Приведенные данные получены при нормальном режиме работы и являются ориентировочными. Возможны отклонения до 10 %.

Транспортировка, установка, подключение

Правила техники безопасности

⚠ Опасность травмирования!

Сушильная машина очень тяжелая.

Не поднимать в одиночку.

Нельзя приподнимать сушильную машину за выступающие части (напр., дверца) -

Опасность травмирования.

⚠ Опасность споткнуться!

Опасность споткнуться о свисающий кабель или шланги. Закрепить кабель или шланги.

Проверить, не повреждена ли сушильная машина при транспортировке. Не подключать

сушильную машину с очевидными повреждениями. Если Вы сомневаетесь, лучше обратитесь к продавцу.

При транспортировке вынуть все из сушильной машины (стр. 30).

Установка сушильной машины

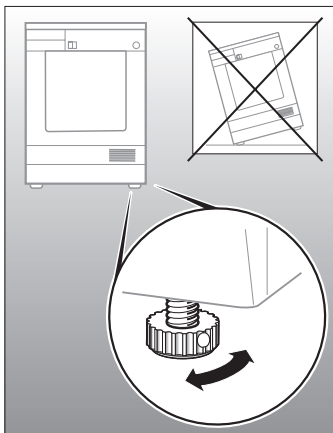

1. Установить сушильную машину на чистую, ровную и твердую поверхность.
2. При помощи регулируемых ножек установить сушильную машину строго горизонтально. Воспользуйтесь уровнем. Ни в коем случае не удаляйте регулируемые ножки!
3. Не загрождать решетку воздухозаборника на передней панели сушильной машины.
4. Около сушильной машины не должно быть источников пыли.

i Нельзя устанавливать сушильную машину в помещениях, не отапливаемых в холодное время года! Замерзшая вода может повредить прибор.

i При необходимости упор дверцы можно переставить на другую сторону. На заводе упор дверцы расположен с правой стороны (стр. 46).

Подключение к электросети

Внимание:

Согласно инструкциям подключить сушильную машину к розетке переменного тока с защитным контактом.

Напряжение и параметры электрической сети указаны на заводской табличке (сзади). Общая потребляемая мощность и соответствующий предохранитель также указаны на заводской табличке.

Сушильная машина может быть адаптирована к существующему предохранителю (стр. 50).

Убедитесь, что:

- вилка и розетка подходят друг к другу,
- провод имеет достаточное сечение,
- система заземления установлена согласно инструкции.

Замена сетевого провода (при необходимости) производится только Сервисной службой

Не использовать тройники, разветвители и/или удлинители.

Использовать защитный автомат по току только с таким обозначением: .

Не трогать вилку влажными руками!

Вынимать вилку из розетки только за рукоятку.

Принадлежности и опции

Дополнительные принадлежности позволят приспособить сушильную машину к Ваши требованиям. Их можно приобрести в специализированном магазине или в Сервисной службе.

Комплект для отвода конденсата

№ заказа: WZ 20160

При помощи этого комплекта конденсат отводится непосредственно в канализацию через шланг. Для этого необходимо, чтобы вблизи машины был выход в канализацию (напр., раковина, сифон раковины или унитаз). Нет больше необходимости каждый раз выливать конденсат из резервуара.

Данный комплект особенно удобен, если сушильная машина установлена над стиральной (стирально-сушильная колонна).

Подсоединение шланга для отвода конденсата

1. Шланг переставить с нижнего патрубка на верхний (беречь шланг - не использовать инструменты!).
2. Шланг для отвода конденсата (из комплекта) подсоединить к нижнему патрубку.
3. Проложить шланг для отвода конденсата без изгибов к входу в канализацию и присоединить соответствующим образом.

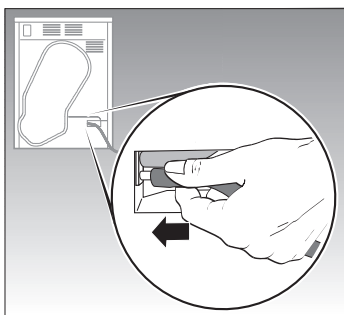
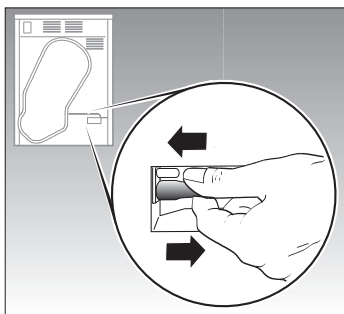

Комплект для стирально-сушильной колонны

№ заказа: WZ 20240

с выдвижной рабочей поверхностью

№ заказа: WZ 20230

Для экономии места сушильную машину можно установить на стиральную машину Sieð mens с аналогичными размерами.

⚠ Опасность травмирования!

Из соображений безопасности эту операцию следует поручить квалифицированному специалисту.

Сушильную машину закрепить на стиральной при помощи данного комплекта.

Декоративные панели при встраивании

Сушильную машину можно встроить в кухонную мебель.

⚠ Установить декоративные панели!

Из соображений безопасности необходимо установить специальную панель. Эту операцию следует поручить квалифицированному специалисту. Он заменит крышку сушильной машины на подходящие панели от кухонной мебели.

Комплект можно заказать в специализированном магазине.

№ заказа: WZ 20190

i Подачу электроэнергии следует подключать только после установки.

Сушильную машину можно устанавливать только под сплошную рабочую поверхность. Она должна быть жестко прикреплена к соседним шкафам.

Внимание:

Нельзя загромождать или закрывать цокольной планкой решетку воздухозаборника на передней панели сушильной машины.

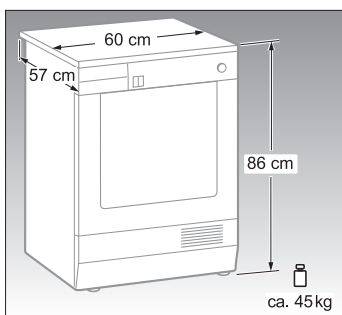

Перестановка упора дверцы



При необходимости упор дверцы можно переставить на другую сторону. На заводе упор дверцы расположен с правой стороны.

Необходимый инструмент:

- Отвертка под головки Torx, размер T10 и T20.
- Отвертка среднего размера.

Их можно приобрести в хозяйственном или строительном магазине.

Все винты аккуратно закрутить рукой. В противном случае винты можно повредить.

⚠ Нельзя использовать шуруповерт или дрель!

Снятие дверцы:

! Приготовьте мягкую подложку для дверцы (напр., одеяло или плед), чтобы избежать повреждений.

1. Вывинтить винты нижней дверной петли.
2. Придерживая дверцу, вывинтить винты верхней дверной петли.
3. Снять дверцу вместе с петлями.
4. Положить дверцу на мягкую подложку.

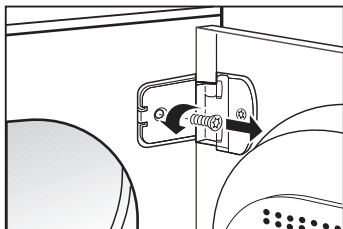
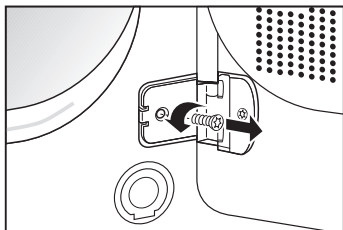

На сушильной машине:

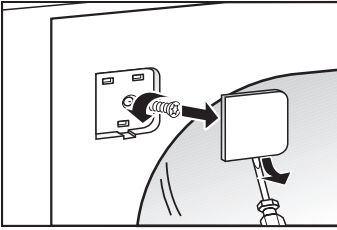

1. Снять обе накладки в местах крепления дверцы, осторожно поддев отверткой.
2. Вывинтить винты под накладками и завинтить на другую сторону.

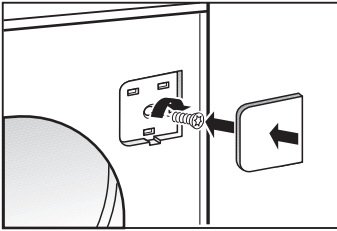

3. Установить обе накладки.

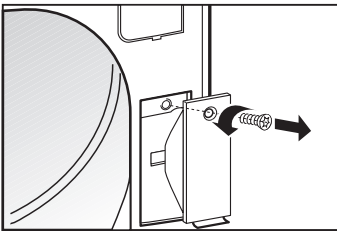

4. Вывинтить винт заглушки дверной защелки. Снять заглушку.

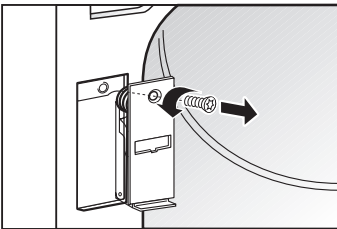

5. Отвинтить дверную защелку.

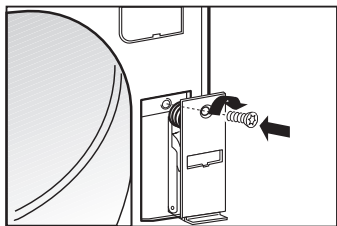

6. Установить дверную защелку на другую сторону и завинтить винт. Установить заглушку на новое место и завинтить винт.

Перестановка дверцы.

1. Снять накладку блокиратора, осторожно поддев отверткой.

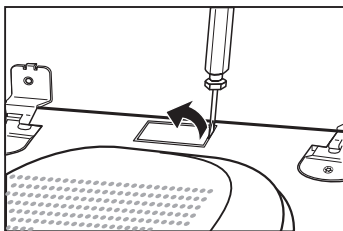

2. Отвинтить блокиратор.

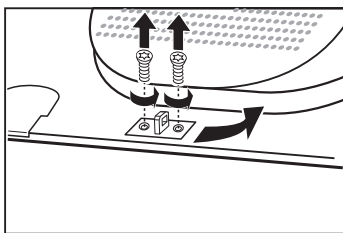

3. Установить блокиратор на другую сторону.

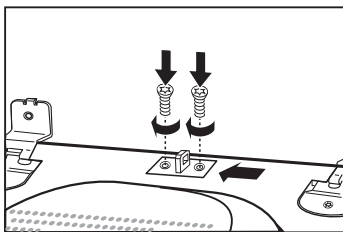

4. Установить накладку на новое место.

5. Снять накладку точки крепления дверной петли, осторожно поддев отверткой.

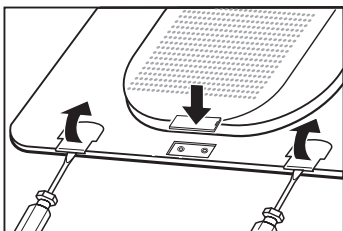

6. Отвинтить верхнюю и нижнюю дверные петли.

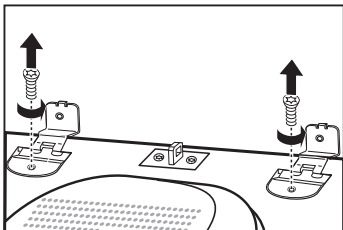

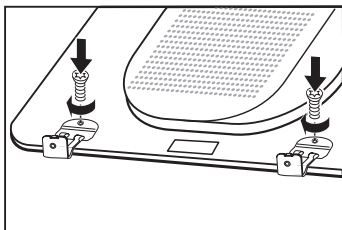

7. Установить дверные петли на другую сторону и закрепить.

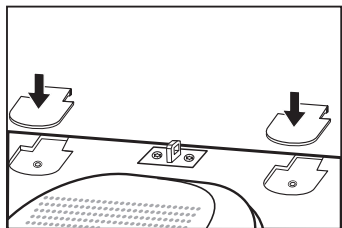

8. Установить обе наклейки.

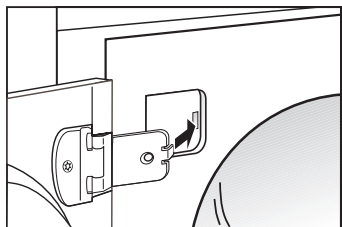

9. Придерживая дверцу, установить петли на места на передней панели прибора.

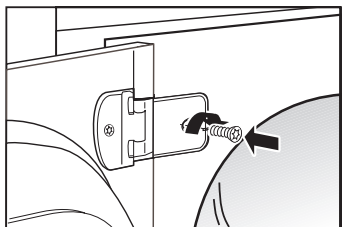

10. Привинтить сначала верхнюю, а затем нижнюю петли.

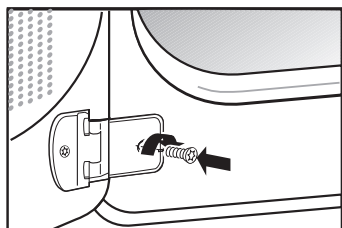







11. Перед началом пользования дверцу несколько раз осторожно открыть и закрыть.

Изменение потребляемой мощности

Сушильная машина может потреблять 10 или 16 Ампер.

Если предохранитель сушильной машины, установленный на заводе, не соответствует предохранителю сети, необходимо выполнить следующее (лучше поручить это специалисту):

1. Подключить сушильную машину к электрической сети, стр. 43.
 2. Установить **ручку выбора программ** на **Выкл.**
 3. Нажать кнопки  и  одновременно и удерживать нажатыми.
 4. Установить **ручку выбора программ** вправо на программу "Экстрасухое".
 5. Отпустить обе кнопки.
 6. Повернуть **ручку выбора программ** на 5 позиций по часовой стрелке.
 7. Нажать кнопку .
 8. Переключить предохранитель:
Нажать кнопку .
- i** На **дисплее** появится установленное значение (10 или 16). При последующем нажатии на кнопку  установка изменится, и так далее.
- i** Если на дисплей ничего не выводится: Выключить сушильную машину и выполнить все еще раз с начала.
9. Подтвердить установку:
Нажать кнопку . Значение на **дисплее** погаснет.
 10. Установить **ручку выбора программ** на **Выкл.**

